

NUMERO VIN Y R.P.A.

Un problema de identidad



16]

El número VIN es la identificación del vehículo. Sustituir su grabado constituye un trámite interminable. Por eso resulta fundamental que tenga una buena ubicación en el automóvil para que no esté expuesto a choques y a sus posteriores sustituciones.

Desde CESVI ARGENTINA siempre hemos hecho hincapié en los avances tecnológicos en materia de seguridad y de reparabilidad que cada terminal automotriz ha diseñado y desarrollado para sus unidades.

Sin embargo, también es misión de nuestra empresa alertar o marcar aquellos puntos donde la reparabilidad no fue debidamente tomada en cuenta y, en el caso de sufrir un siniestro, nos puede ocasionar graves trastornos.



Ubicación del VIN que complica la reparación:
En la Toyota Hilux Modelo 2005, el número VIN está grabado en una zona muy próxima a la sección anterior del larguero delantero derecho.

En esta oportunidad desarrollaremos un hecho que muchas veces no es tomado en cuenta por los usuarios: la ubicación del número VIN, algo que genera costos directos e indirectos luego de un siniestro.

El número VIN o de chasis es el número de identificación vehicular y, análogamente, es como el DNI para el automóvil. Sabiendo la importancia de este número como elemento de identificación y prevención policial para evitar el contrabando de vehículos, las terminales automotrices aún continúan identificando algunos de sus modelos en zonas del vehículo que tienen alta incidencia en los siniestros.

El número VIN debe marcarse en forma legible, inalterable y duradera. Se encuentra estampado o acañado bajo relieve sobre una pieza solidaria al vehículo como es el chasis. En el caso de una carrocería autoportante lo encontramos sobre una pieza estructural o de baja frecuencia de sustitución. Siguiendo las normas ISO, este número de

identificación del vehículo suele encontrarse preferentemente en la mitad delantera derecha del automóvil, debido a que ésta es la zona de menor frecuencia de choque del mismo.

¿Cómo obtener el código?

A continuación, detallamos el proceso para obtener el código R.P.A.

1- Realice la verificación policial del vehículo (40 pesos, aproximadamente).

Si en la verificación se observa la carencia de numeración de chasis o de reparación del panel y estos hechos tuvieran una causa legítima (alguna alteración sufrida por el chasis o el reemplazo de la parte donde estuviera grabada su codificación original), el encargado indicará grabarle un código de identificación (R.P.A.) siempre que se acredite fehacientemente el origen de esa alteración o reemplazo.

Ubicaciones más comunes del número VIN

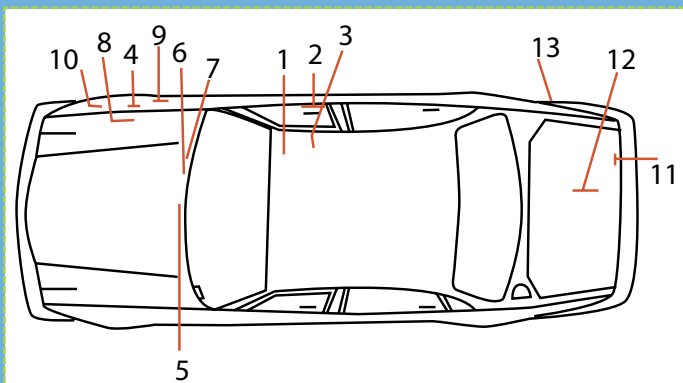

Zonas que favorecen la reparación

- 1 En el piso del habitáculo delante del asiento del acompañante.
- 2 En el piso del habitáculo al lado del asiento del acompañante.
- 3 En el piso del habitáculo debajo del asiento del acompañante.
- 4 En la torreta de suspensión derecha.
- 5 Parte central del parallamas.
- 6 En la caja de aguas lado derecho.
- 7 Parte derecha del parallamas.
- 8 Compartimento motor próximo al guardabarros.
- 9 En el larguero delantero derecho detrás de la rueda.

Zonas que complican la reparación

- 10 En el larguero delantero derecho delante de la rueda.
- 11 En el panel de cola en la parte interna.
- 12 En el piso de baul del lado derecho.
- 13 En el larguero trasero derecho detrás de la rueda.

Como notamos en el gráfico 1, el VIN debe ubicarse en piezas que difícilmente se cambian luego de un choque. El hecho de tener que sustituir o reparar esas piezas implica tener que hacer muchos trámites y asignarle al automóvil otro número identificatorio llamado R.P.A.



Ubicación del VIN que complica la reparación:
En el Peugeot 206, el número VIN se encuentra grabado en el panel de cola.

Causa legítima de alteración o reemplazo:

Siniestro. Si éste se hubiere producido como consecuencia de un choque deberán presentarse los siguientes elementos concordantes:

- Acta policial de choque o denuncia ante la compañía aseguradora con constancia de su recepción u orden de reparación de la compañía aseguradora.
- Factura del taller que efectuó la reparación de la que surja el reemplazo del panel con la firma certificada por Escribano Público.

2- Cumplida la verificación del automotor, en el caso que el encargado de la misma lo requiera, el titular del vehículo deberá solicitar el R.P.A. en el Registro Seccional que le corresponde. Aproximadamente el costo del trámite es de 34 pesos. A esto hay que sumarle 16 pesos para la emisión de una nueva cédula verde y unos 15 pesos más para la certificación de firma del titular.

3- Una vez aprobado el trámite por el registro, éste autorizará la orden de peritaje del vehículo (costo aproximado de 42 pesos). Si el resultado de esta nueva verificación informara positivamente, es decir que no se presumiera actitud delictiva, el encargado ordenará la grabación de un código de identificación R.P.A.

El código de identificación de chasis o bastidor consta de tres letras y seis números y se grabará en el centro del larguero derecho en la parte exterior y en el parante delantero izquierdo de la puerta del conductor. Cuando el parante delantero izquierdo de la puerta del conductor sea de plástico, la codificación de identificación deberá grabarse en una chapita aplicada con remaches no originales.

4- Grabado del código R.P.A. en planta o local autorizado por el registro seccional (costo: 60 pesos).

5- Una vez concluido el grabado del R.P.A. hay que hacer verificar el vehículo nuevamente para constatar la grabación de la codificación de identificación R.P.A. otorgada

(costo aproximado: 42 pesos).

6- Finalmente, el encargado completará los tres ejemplares de la correspondiente solicitud tipo 02, cuyo triplicado entregará al titular, dejará constancia de ello en el Título del Automotor y en la Hoja de Registro.

En todos los casos y sin excepción alguna se deberá asentar, con firma y sello del encargado, una leyenda en el Título del Automotor y en la Hoja de Registro del siguiente tenor: "Con carácter previo a la transferencia del dominio de este automotor, se deberá requerir al Registro Seccional que extienda orden de peritaje, el que una vez realizado se presentará junto con el trámite, para determinar si el vehículo mantiene la misma o las mismas piezas a las que se otorgara el código identificatorio".

7- Una vez concluida la última verificación se puede retirar el título y la cédula verde con la nueva identificación de nuestro automóvil.

Como pudimos observar en la nota son tediosos los trámites que deben hacerse en el caso de tener que cambiar o reparar piezas que tienen grabado el número VIN. Según ACARA (Asociación de Concesionarios de Automotores de la República Argentina) no hay diferencia a la hora de comprar un vehículo con el código de identificación R.P.A. Sin embargo, cuando trasladamos esta consulta a algunos concesionarios y agencias de autos comprobamos que a la hora de tomar un vehículo con R.P.A., se paga entre un 10 y 20% menos.

Que podamos preservar la identificación original del vehículo después de una reparación, es parte fundamental en la reparabilidad del mismo y es algo que las terminales automotrices no deben dejar librado al azar.